

# RODENBERG

*les visages d'une porte*



## VERRE & ÉLÉGANCE

Votre maison. Votre porte. Votre style.

---

# VERRE & ÉLÉGANCE

---



---

MADE IN GERMANY

SÉCURITÉ

QUALITÉ

ISOLATION

INNOVATION

MODÈLES DÉPOSÉS

---

# S O M M A I R E

---



## DESIGN-LINE

4 – 17



## STYLE-LINE

18 – 47



## CONCEPT-LINE

48 – 55

---

## ACCESSOIRES

56 – 66

Aperçu des modèles

56 – 57

Techniques décoratives

58

Composition des vitrages

59

Isolation thermique

60

Sécurité

61

Poignées et accessoires

62 – 65

Index des modèles

66

---

# DESIGN-LINE

---

---

Innovant | Transparent | Extravagant | Clair  
Design | Brillant | Créatif | Raffiné | Épuré

---

## Verre dépoli avec applications inox



**Modèle 6272-07 | Triple vitrage :**  
Verre central trempé | Verre dépoli avec liseré,  
motif et bandeaux clairs | Application inox |  
**Poignée : 9023-13 inox**

# DESIGN-LINE



6210-07

A



6273-07

B

**A** **Modèle 6210-07 | Triple vitrage :**  
Verre central trempé | Verre dépoli  
avec bandeaux clairs | Application  
inox | **Poignée :** 9024-13 inox

**B** **Modèle 6273-07 | Triple vitrage :**  
Verre central trempé | Verre dépoli  
avec liseré et motif clairs  
Applications inox | **Poignée :** 1038-13  
inox

[ci-dessous]

**Modèle 6272-07** avec partie fixe en  
verre | **Triple vitrage :** Verre central  
trempé | Verre dépoli avec liseré,  
motif et bandeaux clairs | Applica-  
tion inox | **Poignée :** 9027-13 inox



## Liserés inox incorporés

**A** **Modèle 6202-05 | Triple vitrage :**  
Verre central trempé | Verre dépoli  
avec carrés clairs | Liserés inox  
incorporés | **Poignée :** 1042-13 inox

**B** **Modèle 6208-05 | Triple vitrage :**  
Verre central trempé | Verre dépoli  
avec bandeaux clairs | Liserés inox  
incorporés | **Poignée :** 9024-13 inox

[ci-dessous]

**Vue intérieure modèle 6208-05 | Triple  
vitrage :** Verre central trempé | Verre  
dépoli avec bandeaux clairs | Liserés  
inox incorporés | **Béquille intérieure :**  
2008-13-l inox



6202-05

A



6208-05

B





# DESIGN-LINE



6203-05

C

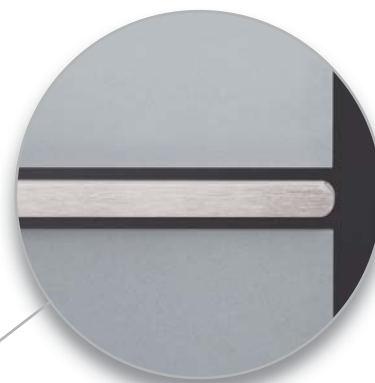

*Détail : Verre dépoli avec liseré et bandeaux clairs | Liserés inox incorporés*



6204-05

D

**C** **Modèle 6203-05 | Triple vitrage :**  
Verre central trempé | Verre dépoli  
avec liseré et bandeaux clairs |  
Liserés inox incorporés | **Poignée :**  
9027-13 inox

**D** **Modèle 6204-05 | Triple vitrage :**  
Verre central trempé | Verre dépoli  
avec liseré et bandeaux clairs |  
Liserés inox incorporés | **Poignée :**  
9027-13 inox





Vue intérieure modèle 6203-05 |  
Triple vitrage : Verre central trempé |  
Verre dépoli avec liseré et bandeaux  
clairs | Liserés inox incorporés |  
Béquille intérieure : 2009-13-I inox

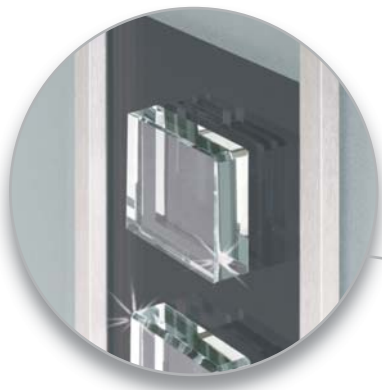

*Détail : Modèle 6205-05 | Vue intérieure  
Liserés inox incorporés et pierres de verre claires*



6206-05

A



6205-05

B

**A** **Modèle 6206-05 | Triple vitrage :** Verre central trempé | Verre dépoli avec bandeau clair | Liserés inox incorporés | **Poignée :** 9024-13 inox

**B** **Modèle 6205-05 | Triple vitrage :** Verre central trempé | Verre dépoli avec bandeau clair | Liserés inox incorporés et pierres de verre claires | **Poignée :** 9024-13 inox

# DESIGN-LINE



6207-05

C



6209-05

D

**C** **Modèle 6207-05 | Triple vitrage :**  
Verre central trempé | Verre dépoli  
avec bandeau clair | Liserés inox  
incorporés | **Poignée :** 9027-13 inox

**D** **Modèle 6209-05 | Triple vitrage :**  
Verre central trempé | Verre dépoli  
et dépoli/coloré gris avec bandeaux  
clairs | Liserés inox incorporés |  
**Poignée :** 9027-13 inox

**[ci-dessous]**

**Modèle 6209-05** avec parties fixes en  
verre | **Triple vitrage :** Verre central  
trempé | Verre dépoli et dépoli/  
coloré gris avec bandeaux clairs |  
Liserés inox incorporés | **Poignée :**  
9027-13 inox



Des formes simples pour un design élégant



6216-07

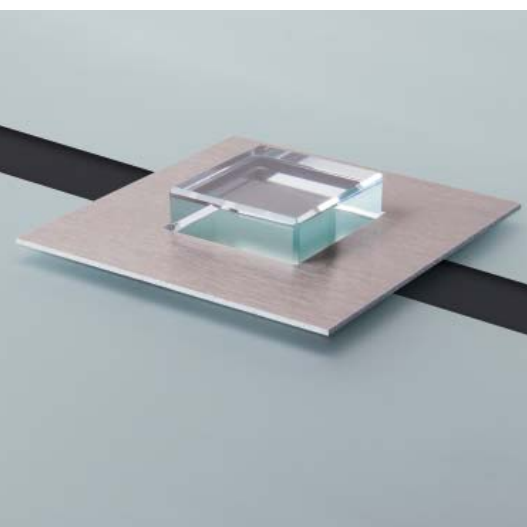

[ci-dessus]

**Modèle 6216-07** avec partie fixe en verre | **Triple vitrage** : Verre dépoli avec bandeaux clairs | Applications aspect inox avec pierres de verre claires | **Poignée** : 9025-13 inox

*Détail : Modèle 6216-07 | Vue intérieure | Verre dépoli avec bandeaux clairs | Applications aspect inox avec pierres de verre claires*

# DESIGN-LINE



6211-07

A



6228-07

B

**A** **Modèle 6211-07 | Triple vitrage :**  
Verre central trempé | Verre dépoli  
avec bandeaux et carrés clairs |  
Applications inox | **Poignée :** 9025-13  
inox

**B** **Modèle 6228-07 | Triple vitrage :**  
Verre central trempé | Verre dépoli  
avec bandeaux clairs | Applications  
inox | **Poignée :** 9025-13 inox

[ci-dessous]

**Modèle 6211-07** avec partie fixe en  
verre | **Triple vitrage :** Verre central  
trempé | Verre dépoli avec bandeaux  
et carrés clairs | Applications inox |  
**Poignée :** 9024-13 inox





861b



# DESIGN-LINE



6200-07

A



6221-07

B

**A** **Modèle 6200-07** | Triple vitrage : Verre central trempé | Verre dépoli avec liseré, motif et bandeaux clairs | Application inox | **Poignée** : 9055-13 inox

**B** **Modèle 6221-07** | Triple vitrage : Verre central trempé | Satinato blanc | Application RAL 9016 blanc avec bandeaux inox | **Poignée** : 9055-13 inox

**C** **Modèle 6231-07** | Triple vitrage : Verre central trempé | Verre dépoli avec bandeaux et motifs clairs | Applications inox | **Poignée** : 9024-13 inox

**D** **Modèle 6232-07** | Triple vitrage : Verre central trempé | Verre dépoli avec bandeaux clairs | Applications inox | **Poignée** : 9024-13 inox

[ci-contre]

**Modèle 6279-07** avec partie fixe | Triple vitrage : Verre central trempé | Verre dépoli avec motif clair | Applications inox | **Poignée** : 9024-13 inox



6231-07

C



6232-07

D

---

# STYLE-LINE

---

---

Vivant | Dynamique | Expressif | Léger  
Impressionnant | Décoratif | Exceptionnel

---

Un design épuré pour des formes expressives



6298-01

[ci-dessus]

**Modèle 6298-01** avec partie fixe en verre | **Double vitrage** : Verre dépoli et dépoli/coloré gris avec motif clair | **Poignée** : 1022-13 inox

*Détail : 6298-01 | Verre dépoli et dépoli/coloré gris avec motif clair*

# STYLE-LINE



6296-01

A



6229-01

B

**A** **Modèle 6296-01 | Double vitrage :**  
Verre dépoli avec liseré et bandeaux  
clairs, motif dépoli/coloré gris |  
**Poignée :** 9024-13 inox

**B** **Modèle 6229-01 | Double vitrage :**  
Verre dépoli avec bandeaux et motifs  
clairs | **Poignée :** 9024-13 inox

[ci-dessous]

**Modèle 6296-01 avec partie fixe |**  
**Double vitrage :** Verre dépoli avec  
liseré et bandeaux clairs, motif  
dépoli/coloré gris | **Poignée :** 9024-13  
inox



**A** **Modèle 6278-02 | Double vitrage :**  
Verre dépoli et dépoli/coloré gris  
avec bandeaux clairs | Applications  
en pierres de verre claires | **Poignée :**  
9027-13 inox

**B** **Modèle 6243-01 | Double vitrage :**  
Verre dépoli avec bandeaux et motif  
clairs | **Poignée :** 9055-13 inox

[ci-dessous]

**Modèle 6277-02** avec parties fixes en  
verre | **Double vitrage :** Verre dépoli  
et dépoli/coloré gris avec bandeaux  
clairs | Applications en verre à facet-  
tes claires | **Poignée :** 9024-13 inox



6278-02

A



6243-01

B



# STYLE-LINE



*Détail : Modèle 6277-02 |  
Vue intérieure Verre dépoli et  
dépoli/coloré gris avec bandeaux clairs |  
Applications en verre à facettes claires*

6277-02



**C** **Modèle 6277-02 | Double vitrage :**  
Verre dépoli et dépoli/coloré gris avec  
bandeaux clairs | Applications en verre à  
facettes claires | **Poignée :** 1040-13 inox

25



Modèle 6242-01 avec partie fixe en verre | Double vitrage : Verre dépoli avec bandeaux et motif clairs | Poignée : 9025-13 inox





6295-01

A



6242-01

C



6282-01

B

**A** Modèle 6295-01 | Double vitrage : Verre dépoli avec liseré et bandeau clairs et motif légèrement dépoli | Poignée : 9025-13 inox

**B** Modèle 6282-01 | Double vitrage : Verre dépoli avec liseré et motif clairs | Poignée : 9024-13 inox

**C** Modèle 6242-01 | Double vitrage : Verre dépoli avec bandeaux et motif clairs | Poignée : 9024-13 inox

## Des formes dynamique pour un design exclusif

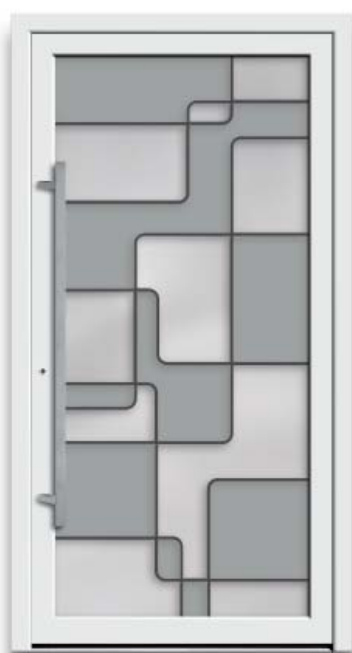

6226-01

A

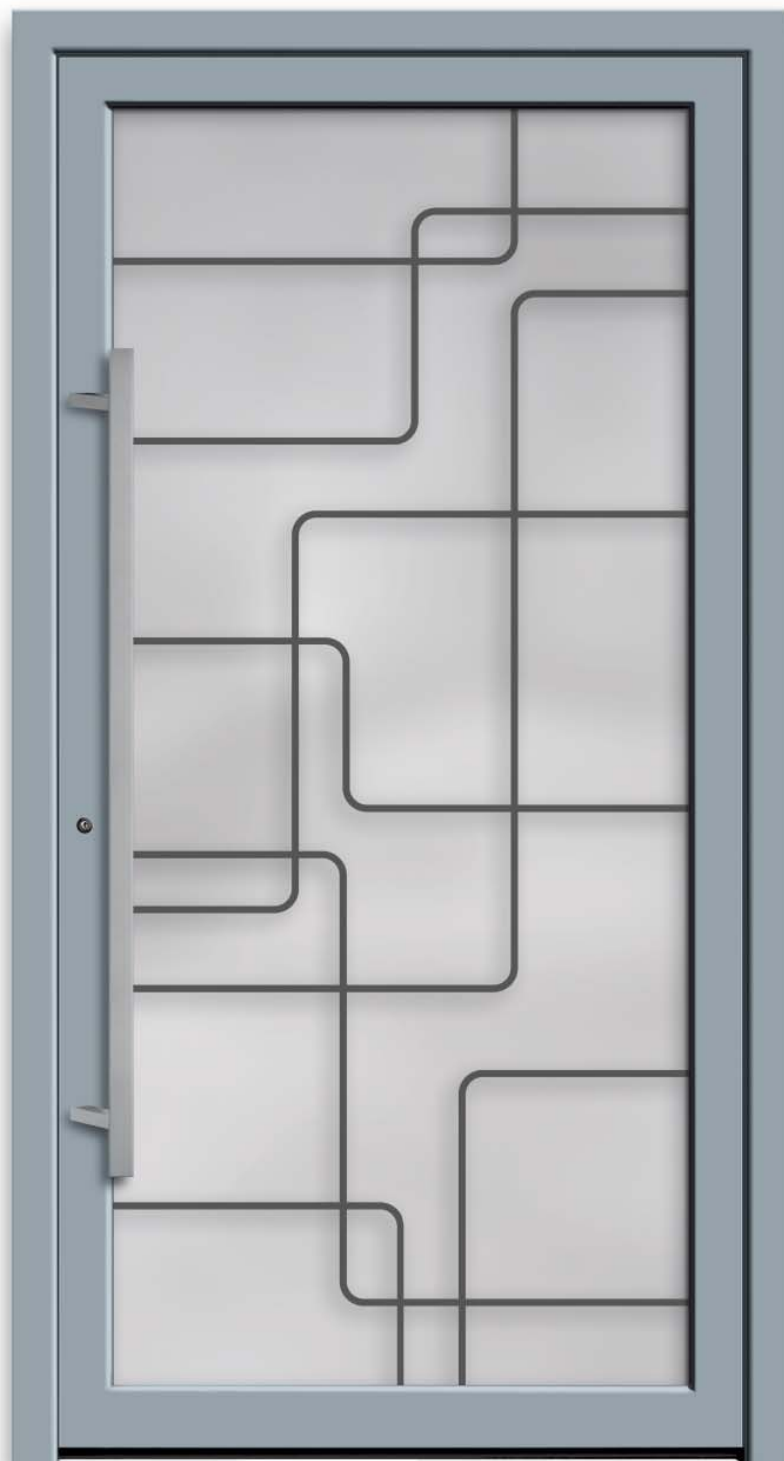

6225-01

B

**A** **Modèle 6226-01 | Double vitrage :**  
Verre dépoli et dépoli/coloré gris  
avec bandeaux clairs | **Poignée :**  
1042-13 inox

**B** **Modèle 6225-01 | Double vitrage :**  
Verre dépoli avec bandeaux clairs |  
**Poignée :** 1042-13 inox

**[ci-contre]**  
**Modèle 6226-01 | Double vitrage :**  
Verre dépoli et dépoli/coloré gris  
avec bandeaux clairs | **Poignée :**  
1042-13 inox



DESIGN-LINE

STYLE-LINE

CONCEPT-LINE

TECHNIQUE & ACCESSOIRES



8

# STYLE-LINE

DESIGN-LINE

STYLE-LINE

CONCEPT-LINE

TECHNIQUE & ACCESSOIRES



6218-01

A



6218-01

B

## [ci-contre]

**Modèle 6218-01** avec parties fixes en verre | **Double vitrage** : Verre dépoli avec bandeaux clairs | **Poignée** : 1114-13 inox/décor noyer

**A** **Modèle 6218-01** | **Double vitrage** : Verre dépoli avec bandeaux clairs | **Poignée** : 1114-13 inox/décor noyer

**B** **Modèle 6218-01** | **Double vitrage** : Verre dépoli avec bandeaux clairs | **Poignée** : 9025-13 inox



6217-01

A

**A** Modèle 6217-01 | Double vitrage :  
Verre dépoli avec motif clair  
Poignée : 9027-13 inox



6217-01

B

**B** Modèle 6217-01 | Double vitrage :  
Verre dépoli avec motif clair  
Poignée : 1114-13 inox/décor noyer

[ci-contre]  
Vue intérieure modèle 6217-01 |  
Double vitrage : Verre dépoli avec  
motif clair | Béquille intérieure :  
2008-13-l inox



DESIGN-LINE

STYLE-LINE

CONCEPT-LINE

TECHNIQUE & ACCESSOIRES

Des formes qui éveillent les sens



Détail : Verre dépoli avec signature „Colani“ claire



**A** **Modèle Verve 6325-01**  
**Double vitrage :** Verre dépoli avec bandeaux et signature „Colani“ claire | motif dépoli/coloré gris |  
**Poignée :** 1064-13-G inox

6325-01

A



Ses idées sont avant-gardistes. Ses formes futuristes et biodynamiques. Infatigable, il partage sa philosophie et ses idées visionnaires avec énergie et enthousiasme. La pureté du design de cette série unique de portes imaginées par Luigi Colani – made by Rodenberg – vous surprendra. Avec une expression des formes qui éveillera vos sens.



# STYLE-LINE



6327-01

B

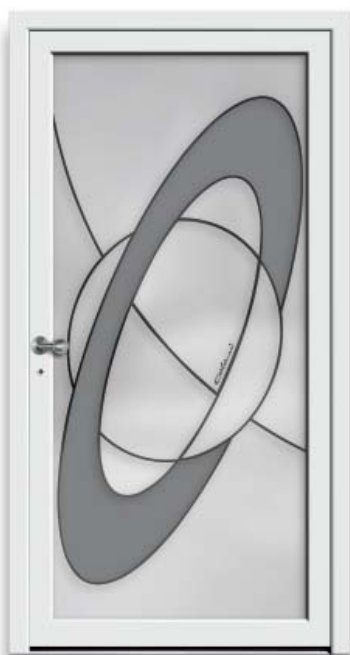

6326-01

C

**B** **Modèle Lumino 6327-01**  
**Double vitrage :** Verre dépoli avec bandeaux et signature „Colani“ claire | motif dépoli/coloré gris |  
**Poignée :** 1064-13-G inox

**C** **Modèle Cosmo 6326-01**  
**Double vitrage :** Verre dépoli avec bandeaux et signature „Colani“ claire | motif dépoli/coloré gris |  
**Poignée :** 1064-13-G inox

[ci-dessous]  
**Modèle Verve 6325-01**  
**Double vitrage :** Verre dépoli avec bandeaux et signature „Colani“ claire | motif dépoli/coloré gris |  
**Poignée :** 1064-13-G inox







6289-01

A



6275-01

B

**A** Modèle 6289-01 | Double vitrage : Verre dépoli avec bandeaux clairs | Poignée : 9024-13 inox

**B** Modèle 6275-01 | Double vitrage : Verre dépoli et dépoli/coloré gris avec liseré, numéro de maison et bandeaux clairs | Poignée : 1114-13 inox/décor noyer

*Le numéro de maison sera réalisé dans la police représentée.*

**C** Modèle 6237-01 avec partie fixe en verre | Double vitrage : Verre dépoli avec bandeaux et carrés clairs | Application coloris rouge | Poignée : 9027-13 inox

*Application de couleur réalisable en vert, gris, rouge ou bleu - également réalisable sans application de couleur.*

[ci-contre]

Modèle 6289-01 avec partie fixe en verre | Double vitrage : Verre dépoli avec bandeaux clairs | Poignée : 9024-13 inox



6237-01

C



**Modèle 6275-01 | Double vitrage :**  
Verre dépoli et dépoli/coloré gris  
avec liseré, numéro de maison et  
bandeaux clairs | **Poignée : 9027-13**  
inox

*Le numéro de maison sera réalisé dans  
la police représentée.*



DESIGN-LINE

STYLE-LINE

CONCEPT-LINE

TECHNIQUE & ACCESSOIRES



Modèle 6223-01 avec parties fixes  
en verre | **Double vitrage** : Verre  
dépoli avec liseré et bandeaux clairs |  
Poignée : 9027-13 inox



6223-01

A



6224-01

B



6291-01

C

**A** Modèle 6223-01 | Double vitrage : Verre dépoli avec liseré et bandeaux clairs | Poignée : 9027-13 inox

**B** Modèle 6224-01 | Double vitrage : Verre dépoli avec liseré et bandeaux clairs | Poignée : 9027-13 inox

**C** Modèle 6291-01 | Double vitrage : Verre dépoli et dépoli/coloré gris avec bandeaux clairs | Poignée : 1042-13 inox





**A** **Modèle 6222-01 | Double vitrage :**  
Verre dépoli avec bandeaux et carrés  
clairs | **Poignée :** 1042-13 inox

**B** **Modèle 6230-01 | Double vitrage :**  
Verre dépoli et dépoli/coloré gris  
avec bandeaux et carrés clairs |  
**Poignée :** 9024-13 inox

[ci-contre]

**Vue intérieure modèle 6222-01 |**  
**Double vitrage :** Verre dépoli avec  
bandeaux et carrés clairs | **Béquille**  
**intérieure :** 2008-13-I inox

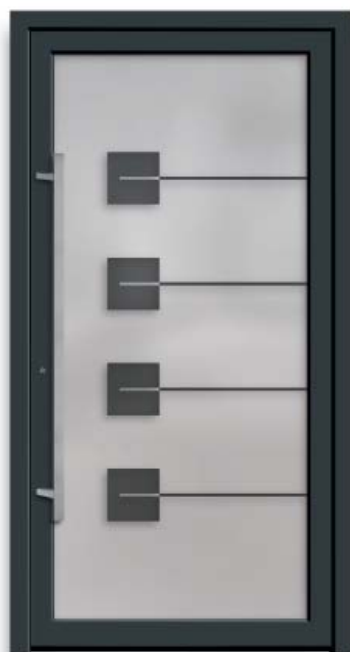

6222-01

**A**



6230-01

**B**



6212-01

**C**



6227-01

**D**

**C** **Modèle 6212-01 | Double vitrage :**  
Verre dépoli avec liseré, motif  
central et bandeaux clairs, carrés  
dépolis/colorés gris | **Poignée :**  
9025-13 inox

**D** **Modèle 6227-01 | Double vitrage :**  
Verre dépoli avec liseré clair, carrés  
dépolis/colorés gris avec liserés clairs |  
**Poignée :** 1114-13 inox/décor noyer

Véritables filets de Versailles pour un effet surprenant



6220-04

A



6219-04

B

**A** Modèle 6220-04 | Double vitrage :  
Verre dépoli avec bandeaux clairs  
et véritables filets de Versailles |  
Poignée : 9027-13 inox

**B** Modèle 6219-04 | Double vitrage :  
Verre dépoli avec bandeaux clairs  
et véritables filets de Versailles |  
Poignée : 9024-13 inox

[ci-contre]  
Modèle 6220-04 | Double vitrage :  
Verre dépoli avec bandeaux clairs  
et véritables filets de Versailles |  
Poignée : 9027-13 inox



DESIGN-LINE

STYLE-LINE

CONCEPT-LINE

TECHNIQUE & ACCESSOIRES

## Fascinantes applications à facettes



6215-02

A



[ci-dessus]

Modèle 6215-02 avec partie fixe en verre | **Double vitrage** : Verre dépoli et dépoli/ coloré gris avec bandeaux clairs | Applications en verre à facettes claires | **Poignée** : 9024-13 inox

[ci-contre]

Modèle 6215-02 | **Double vitrage** : Verre dépoli et dépoli/coloré gris avec bandeaux clairs | Applications en verre à facettes claires | **Poignée** : 9024-13 inox

*Détail : Modèle 6215-02 | Vue intérieure | Verre dépoli et dépoli/coloré gris avec bandeaux clairs | Applications en verre à facettes claires*



DESIGN-LINE

STYLE-LINE

CONCEPT-LINE

TECHNIQUE & ACCESSOIRES

Pierres de verre claires

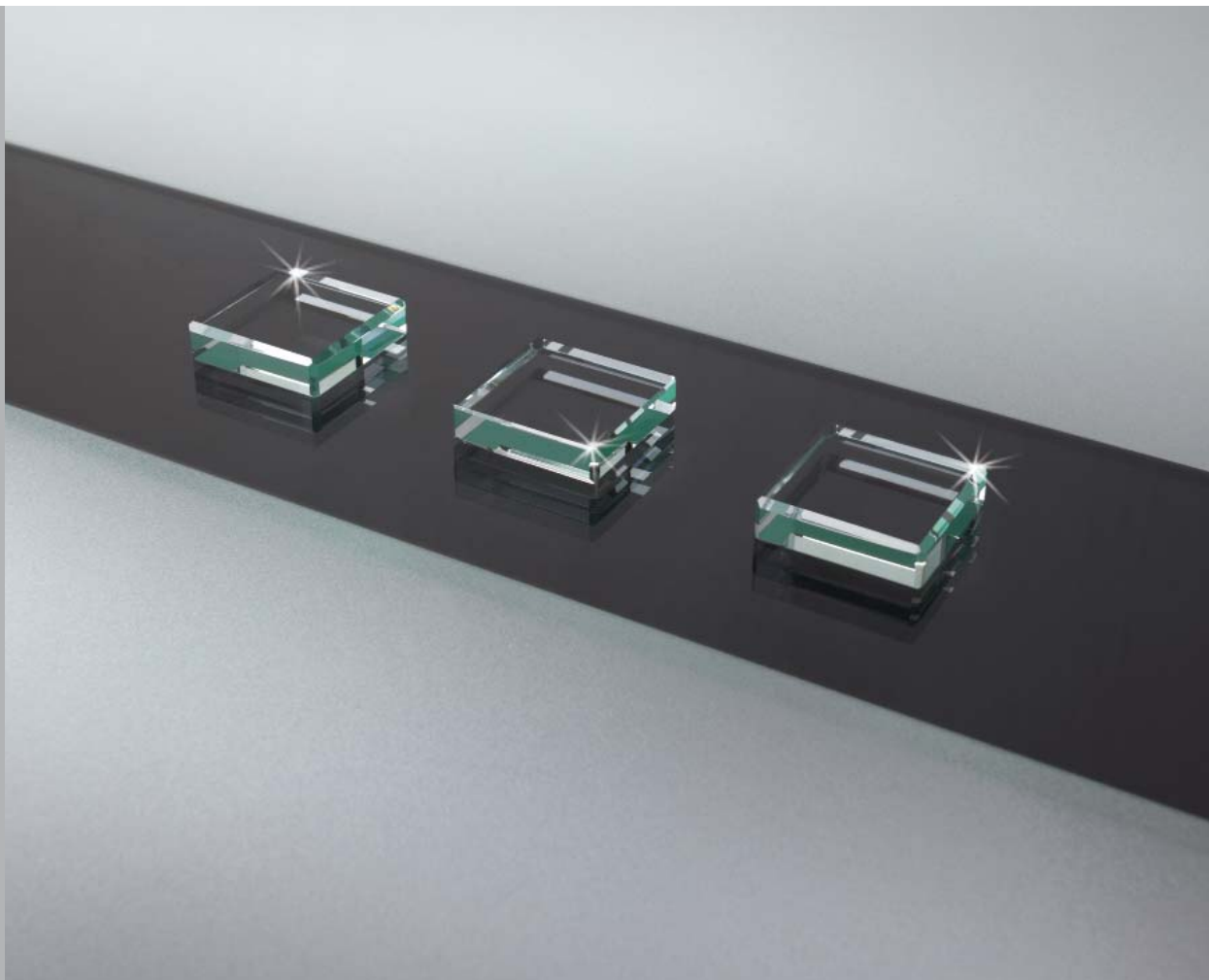

Facettes claires

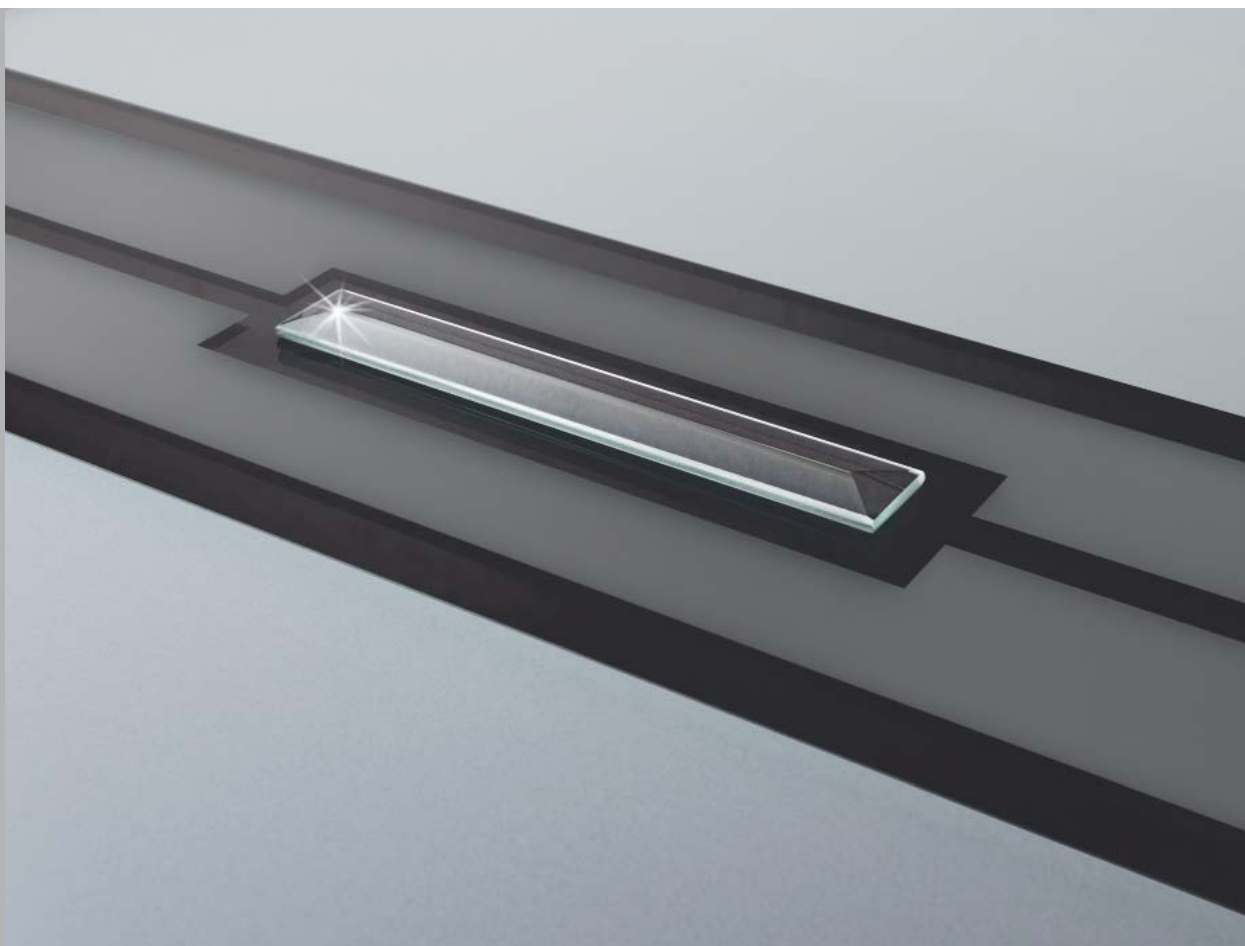

- A** **Modèle 6214-02** avec parties fixes en verre | **Double vitrage** : verre dépoli avec bandeaux clairs | Applications en pierres de verre claires | **Poignée** : 9024-13 inox

**[ci-contre]**

*Détail : Modèle 6214-02 |  
Vue intérieure | Verre dépoli avec  
bandeaux clairs | Applications en  
pierres de verre claires*



6214-02

**A**

- B** **Modèle 6213-02** avec parties fixes en verre | **Double vitrage** : Verre dépoli et dépoli/coloré gris avec bandeaux clairs | Applications verre à facettes claires | **Poignée** : 9024-13 inox

**[ci-contre]**

*Detail Modèle 6213-02 |  
Vue intérieure | Verre dépoli et dépoli/  
coloré gris avec bandeaux clairs |  
Applications en verre à facettes claires*



6213-02

**B**

---

# CONCEPT-LINE

---



---

Rectiligne | Visionnaire | Innovant | Original  
Surprenant | Clair | Personnalisé | Raffiné

---

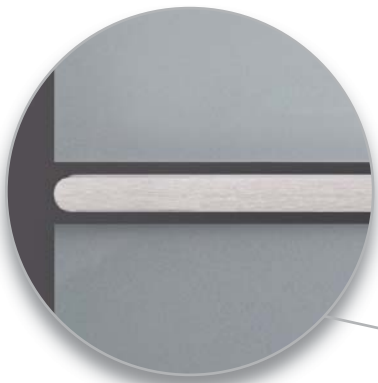

*Détail : Modèle 6233-09 | G 1334  
Verre dépoli avec bandeaux clairs |  
Liserés inox incorporés*



**A** **Modèle 6233-09** Élément en 2 parties |  
**Triple vitrage** : Verre central trempé |  
G 1334 Verre dépoli avec bandeaux  
clairs | Liserés inox incorporés |  
**Couleur panneau plein** : blanc  
**Poignée** : 1042-13 inox, intégrée

6233-09

A

Les modèles de la série Concept-Line sont composés de deux éléments : un panneau en verre et un panneau plein. Le panneau plein peut être réalisé dans toutes les couleurs ou films décor pour s'harmoniser ou contraster avec le profil de la porte. En option, une poignée de votre choix peut être intégrée dans cet élément.

Un produit deux en un : un panneau plein pour la partie décorative et fonctionnelle, une partie vitrée qui apportera la luminosité dans votre entrée.

# CONCEPT-LINE



6233-09

B



6233-09

C

**B** Modèle 6233-09 Élément en 2 parties | **Triple vitrage** : Verre central trempé | G 1332 Verre dépoli avec carrés clairs | Liserés inox incorporés | **Option panneau plein** : couleur RAL 7001 gris argent  
**Poignée** : 1044-13 inox, intégrée

**C** Modèle 6233-09 Élément en 2 parties | **Double vitrage** : Verre central trempé | G 1333 Verre dépoli avec bandeaux et motif clairs | **Option panneau plein** : couleur RAL 7016 gris anthracite  
**Poignée** : 1044-13 inox, intégrée

[ci-dessous]

**Modèle 6233-09** Élément en 2 parties avec partie fixe | **Triple vitrage** : Verre central trempé | G 1334 verre dépoli avec bandeaux clairs | Liserés inox incorporés | **Option panneau plein** : couleur RAL 9011 noir graphite | **Poignée** : 1044-13 inox, intégrée







6233-09

A



6233-09

B

**[ci-contre]**

**Vue intérieure modèle 6233-09**

Élément en 2 parties

**Double vitrage :** G 1331 Verre dépoli avec bandeaux et motif clairs

**Options :** Miroir sur toute la surface du panneau plein

*Réalisable sur tous les modèles de la série Concept-Line*

**Béquille intérieure :** 2008-13-I inox

**A** **Modèle 6233-09** Élément en 2 parties | **Double vitrage :** G 1331 Verre dépoli avec bandeaux et motif clairs | **Option panneau plein :** film décor noyer  
**Poignée :** 9028-13 inox, intégrée

**B** **Modèle 6233-09** Élément en 2 parties | **Triple vitrage :** G 1330 Verre dépoli avec bandeaux et motif clairs | Application inox | **Option panneau plein :** couleur RAL 7016 gris anthracite  
**Poignée :** 9026-13 inox, intégrée



24



**Modèle 6233-09** avec parties fixes en verre | Élément en 2 parties | **Double vitrage** : Verre central trempé | G 1333 Verre dépoli avec bandeaux et motif clairs | **Option panneau plein** : couleur RAL 9011 noir graphite  
**Poignée** : 9028-13 inox, intégrée

## DESIGN-LINE

Pages 4 – 17



6272-07 p. 6



6210-07 p. 7



6273-07 p. 7



6202-05 p. 8



6208-05 p. 8



6203-05 p. 9



6204-05 p. 9



6206-05 p. 12



6205-05 p. 12



6207-05 p. 13



6209-05 p. 13



6216-07 p. 14



6211-07 p. 15



6228-07 p. 15



6279-07 p. 16



6200-07 p. 17



6221-07 p. 17



6231-07 p. 17



6232-07 p. 17

## STYLE-LINE

Pages 18 – 47



6298-01 p. 20



6296-01 p. 21



6229-01 p. 21



6278-02 p. 22



6243-01 p. 22



6277-02 p. 23



6242-01 p. 24



# APERÇU



6295-01 p. 25



6282-01 p. 25



6226-01 p. 26

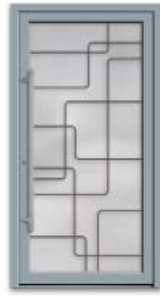

6225-01 p. 26



6218-01 p. 28



6217-01 p. 30



6325-01 p. 32



6327-01 p. 33



6326-01 p. 33



6289-01 p. 34

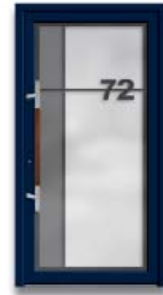

6275-01 p. 35



6237-01 p. 35



6223-01 p. 38



6224-01 p. 39



6291-01 p. 39



6222-01 p. 40



6230-01 p. 41



6212-01 p. 41



6227-01 p. 41



6220-04 p. 42



6219-04 p. 42



6215-02 p. 44



6214-02 p. 47



6213-02 p. 47

## CONCEPT-LINE

Pages 48 – 53



6233-09 p. 50



6233-09 p. 51



6233-09 p. 51



6233-09 p. 52

# TECHNIQUES DÉCORATIVES

Les panneaux en verre se caractérisent par leurs surfaces absolument lisses et permettent ainsi un entretien facile. Transparente ou dépolie, la surface travaillée se trouve protégée dans l'espace d'air du double ou du triple vitrage. Il en est de même pour les applications décoratives aspect inox ou verre.

## Option verre „REFLO“ :

En version standard, les motifs dépolis (opaques) sont réalisés sur un verre clair (transparent). Afin de préserver votre intimité, nous pouvons vous proposer l'option „REFLO“ qui permet de réaliser les motifs sur un verre légèrement dépoli. Cette technique permet de remplacer les surfaces transparentes par des surfaces légèrement opaques. Les applications en verre (pierres de verre et facettes) restent toutefois transparentes. Selon les modèles, cette option peut entraîner une modification du coefficient Ug et une variation de la composition du vitrage. Veuillez vous renseigner auprès de votre installateur.



### Verre dépoli par sablage

Le sablage consiste à dépolir certaines parties du vitrage par projection sous haute pression de billes abrasives. Un contraste intéressant est obtenu entre les parties sablées et celles qui sont restées claires. Ainsi est créé un motif semblant surgir d'un fin brouillard.



### Verre dépoli/coloré gris

Dans ce procédé de sablage, une coloration de couleur grise est appliquée sur la surface dépolie du verre. Les motifs colorés gris présentent un contraste discret et restent translucides.



### Liserés inox incorporés

Les liserés horizontaux et verticaux en inox soulignent avec élégance et mettent en valeur les motifs des vitrages. Ces éléments sont appliqués sur les deux faces du verre central d'un triple vitrage.

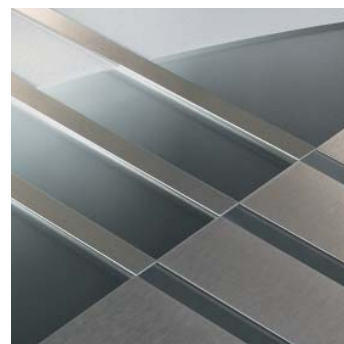

### Applications inox

Les applications en inox de grande qualité fascinent par leur aspect légèrement réfléchissant. Selon le modèle, ces applications se situent sur l'une ou les deux faces du verre et soulignent le contraste entre les surfaces claires et dépolies.

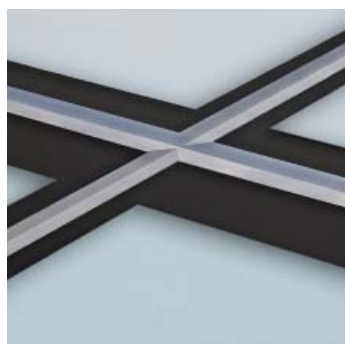

### Véritables filets de Versailles

En gravant le verre par meulages et polissages successifs, nous obtenons un motif dont les contours sont révélés par diffraction de la lumière. Un jeu de lumière d'une rare élégance.



### Pierres de verre et facettes

Les applications de verre claires apportent une touche d'originalité au motif. Ces éléments sont fixés sur le verre par l'intermédiaire d'une colle invisible qui durcit sous l'effet d'une lumière ultraviolette.

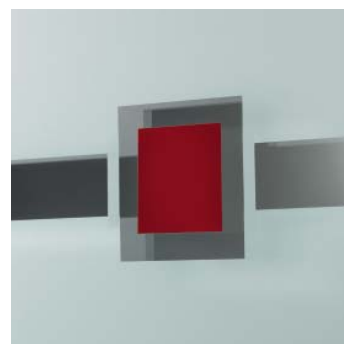

### Applications en couleur

Ces éléments colorés sont réalisés par application d'un film de couleur sur la face interne du verre. Ce film translucide est disponible au choix dans les coloris gris, vert, bleu ou rouge.

# COMPOSITION DES VITRAGES



## DESIGN-LINE

- **Triple vitrage** : applications ou liserés inox sur les deux faces du verre central trempé
- Sablage sur la face externe du verre central

- 1 Verre extérieur feuilleté
- 2 Applications inox | liserés inox
- 3 Verre intérieur thermique

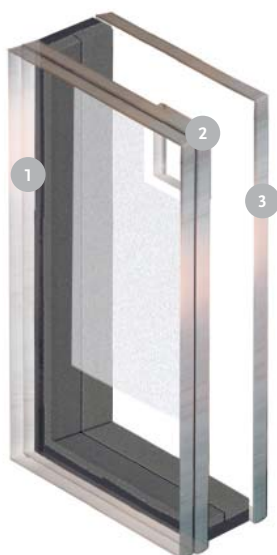

## STYLE-LINE

- **Double vitrage** : sablage et applications en verre ou couleur sur la face interne du verre extérieur
- Également réalisable sous forme de triple vitrage à isolation thermique renforcée

- 1 Verre extérieur feuilleté avec sablage
- 2 Application décorative (selon modèle)
- 3 Verre intérieur thermique

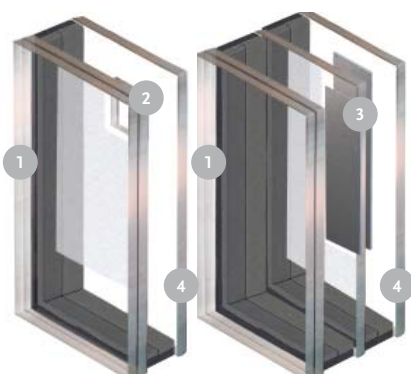

## CONCEPT-LINE

- **Double vitrage** : sablage et applications en verre ou couleur sur la face interne du verre extérieur
- **Triple vitrage** : applications ou liserés inox sur les deux faces du verre central trempé

- 1 Verre extérieur feuilleté avec sablage
- 2 Double vitrage : application décorative (selon modèle)
- 3 Triple vitrage : applications inox | liserés inox
- 4 Verre intérieur thermique

# PROTECTION THERMIQUE

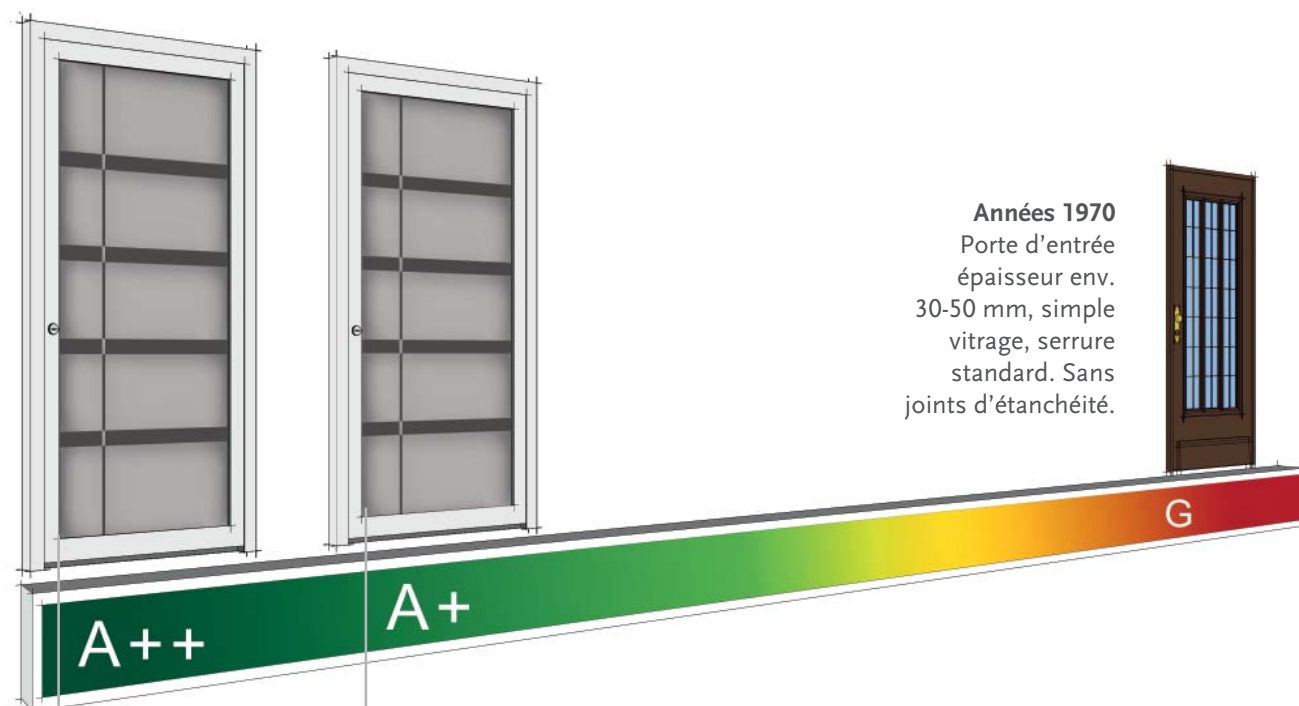

**Années 1970**  
Porte d'entrée  
épaisseur env.  
30-50 mm, simple  
vitrage, serrure  
standard. Sans  
joints d'étanchéité.



## Protection thermique standard A+

Double ou triple vitrage, verre intérieur faiblement émissif, remplissage argon dans l'espace d'air, intercalaire „warmedge“.  
Coefficient  $U_g$  d'un vitrage d'épaisseur 28 mm\*  
en double vitrage : **1,1 W/m<sup>2</sup>K**  
Coefficient  $U_g$  d'un vitrage d'épaisseur 36 mm\*  
en triple vitrage : **1,2 W/m<sup>2</sup>K**



## Pack thermique A++

Triple vitrage, verres intérieur et extérieur faiblement émissifs, remplissage argon dans les deux espaces d'air, intercalaire „warmedge“.  
Coefficient  $U_g$  d'un vitrage d'épaisseur 36 mm\*  
en triple vitrage : **0,9 W/m<sup>2</sup>K**  
Coefficient  $U_g$  d'un vitrage d'épaisseur 40 mm\*  
en triple vitrage : **0,8 W/m<sup>2</sup>K**

\*Les variations d'épaisseur du vitrage, les éléments décoratifs insérés dans l'espace d'air, le choix du niveau de sécurité souhaité ou encore le choix d'une combinaison avec l'option verre „REFLO“ peuvent modifier le coefficient  $U_g$ . Le revêtement faiblement émissif est représenté ici en rouge. Dans la réalité ce revêtement est transparent.

# SÉCURITÉ



**Années 1970**  
Épaisseur env.  
30-50 mm, simple  
vitrage, serrure  
standard. Sans  
joints d'étanchéité.



**Configuration standard en double vitrage :**

Sécurité assurée par un verre feuilleté en face extérieure de 8 mm d'épaisseur avec 2 films PVB (44.2), conforme à la norme P2A.

**Pack Sécurité : en option en double vitrage**

Sécurité assurée par un verre feuilleté en face extérieure de 8 mm d'épaisseur avec 6 films PVB (44.6), conforme à la norme P5A.



**Configuration standard en triple vitrage :**

Sécurité assurée par un verre feuilleté de 8 mm d'épaisseur avec 2 films PVB en face extérieure (44.2), conforme à la norme P2A.

**Pack Sécurité : en option en triple vitrage**

Sécurité assurée par un verre feuilleté de 8 mm d'épaisseur avec 6 films PVB en face extérieure (44.6), conforme à la norme P5A.

En combinaison avec un pack thermique, la sécurité est assurée par un verre feuilleté de 8 mm d'épaisseur avec 4 films PVB en face extérieure, conforme à la norme P4A.

# ACCESSOIRES



Les poignées représentées sont disponibles dans les dimensions suivantes\* :

<b>9022-13</b>	400 mm
<b>9023-13</b>	600 mm
<b>9024-13</b>	800 mm
<b>9025-13</b>	1000 mm
<b>9026-13</b>	1200 mm
<b>9027-13</b>	1400 mm
<b>9028-13</b>	1600 mm
<b>9029-13</b>	1800 mm
<b>9030-13</b>	2000 mm

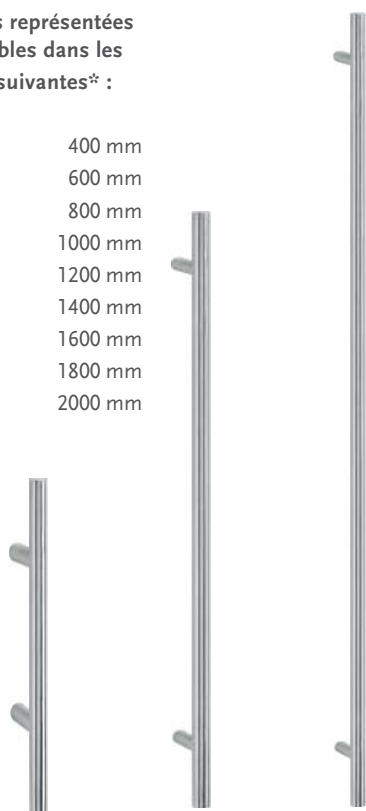

**9023-13** ● poignée 600 mm ø 32 mm  
**9025-13** ● poignée 1000 mm ø 32 mm  
**9028-13** ● poignée 1600 mm ø 32 mm

Les poignées représentées sont disponibles dans les dimensions suivantes\* :

<b>1038-13</b>	400 mm
<b>1039-13</b>	600 mm
<b>1040-13</b>	800 mm
<b>1041-13</b>	1000 mm
<b>1042-13</b>	1200 mm
<b>1043-13</b>	1400 mm
<b>1044-13</b>	1600 mm
<b>1045-13</b>	1800 mm
<b>1046-13</b>	2000 mm

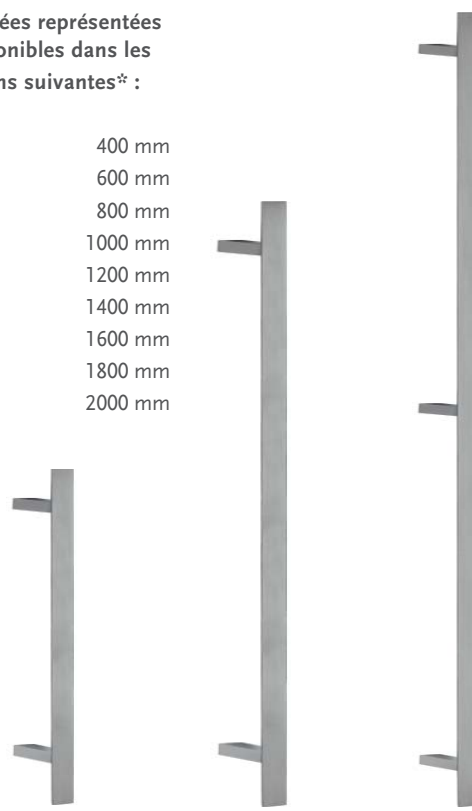

**1039-13** ■ poignée 600 mm 10 x 40 mm  
**1041-13** ■ poignée 1000 mm 10 x 40 mm  
**1044-13** ■ poignée 1600 mm 10 x 40 mm

\*les poignées représentées sont disponibles avec des supports droits pour la série „Concept-Line“.

Les poignées représentées sont disponibles dans les dimensions suivantes\* :

1112-13	400 mm
1113-13	600 mm
1114-13	1000 mm
1115-13	1600 mm



**1113-13** ■  
poignée 600 mm  
30 x 30 mm



**1114-13** ■  
poignée 1000 mm  
35 x 35 mm



**1115-13** ■  
poignée 1600 mm  
35 x 35 mm

Les poignées représentées en véritable bois de Jatoba sont disponibles dans les dimensions suivantes\* :

1108-13	400 mm
1109-13	600 mm
1110-13	1000 mm
1111-13	1600 mm



**1109-13** ■  
poignée 600 mm  
30 x 30 mm



**1110-13** ■  
poignée 1000 mm  
35 x 35 mm



**1111-13** ■  
poignée 1600 mm  
35 x 35 mm

Les poignées représentées sont disponibles dans les dimensions suivantes\* :

1077-13	400 mm
1107-13	600 mm
1074-13	1000 mm
1073-13	1600 mm



**1107-13** ●  
poignée 600 mm  
ø 30 mm



**1074-13** ●  
poignée 1000 mm  
ø 34 mm



**1073-13** ●  
poignée 1600 mm  
ø 40 mm

Les poignées représentées en véritable bois de Jatoba sont disponibles dans les dimensions suivantes\* :

1075-13	400 mm
1076-13	600 mm
1072-13	1000 mm
1071-13	1600 mm



**1076-13** ●  
poignée 600 mm  
ø 30 mm



**1072-13** ●  
poignée 1000 mm  
ø 34 mm



**1071-13** ●  
poignée 1600 mm  
ø 40 mm

\*les poignées représentées sont disponibles avec des supports droits pour la série „Concept-Line“.

# ACCESSOIRES



**1021-13 ●**  
poignée 300 mm



**1020-13 ●**  
poignée 310 mm



**9034-13 ●**  
poignée 330 mm



**1022-13 ●**  
poignée 335 mm  
mat/polé



**9048-13 ●**  
poignée 400 mm



**9050-13**  
poignée 450 mm

avec supports  
aluminium  
réglables



**1064-13-G**  
bouton fixe avec rosace



**2003-13-I**  
béquille intérieure avec rosace



**9041-13 ●**  
poignée 330 mm



**9038-13 ●**  
poignée 330 mm



**2002-13-I**  
béquille intérieure avec rosace



**9065-13-I**  
béquille intérieure avec rosace



**2009-13-I**  
béquille intérieure avec rosace



**2008-13-I**  
béquille intérieure avec rosace







**1104-13**  
garniture avec rosace  
de sécurité 245 mm



**9009-13**  
garniture 245 mm



**784-13-I**  
béquille intérieure 245 mm



**725-13-O**  
rosace



**725-13-E**  
rosace



**725-13-KVO**  
rosace



**725-13-KO**  
rosace de sécurité



**725-13-KE**  
rosace de sécurité



**725-13-ZRS**  
rosace à coller



**725-13-ZR**  
rosace bague



**725-13-FE**  
rosace avec plaque  
anti-rayures



**9063-13**  
plaque avec bouton  
d'appel 85 x 85 mm



**9062-13**  
plaque avec bouton  
d'appel ø 70 mm

# INDEX DES MODÈLES

Modèle	Page
6200-07	17
6202-05	8
6203-05	9, 11
6204-05	9
6205-05	12
6206-05	12
6207-05	13
6208-05	8
6209-05	13
6210-07	7
6211-07	15
6212-01	41
6213-02	47
6214-02	47
6215-02	44, 45
6216-07	14
6217-01	30, 31

Modèle	Page
6218-01	28, 29
6219-04	42
6220-04	42, 43
6221-07	17
6222-01	40, 41
6223-01	38, 39
6224-01	39
6225-01	26
6226-01	26, 27
6227-01	41
6228-07	15
6229-01	21
6230-01	41
6231-07	17
6232-07	17
6233-09	50 – 55
6237-01	35

Modèle	Page
6242-01	24, 25
6243-01	22
6272-07	6, 7
6273-07	7
6275-01	35, 36
6277-02	22, 23
6278-02	22
6279-07	16
6282-01	25
6289-01	34, 35
6291-01	39
6295-01	25
6296-01	21
6298-01	20
6325-01	32, 33
6326-01	33
6327-01	33

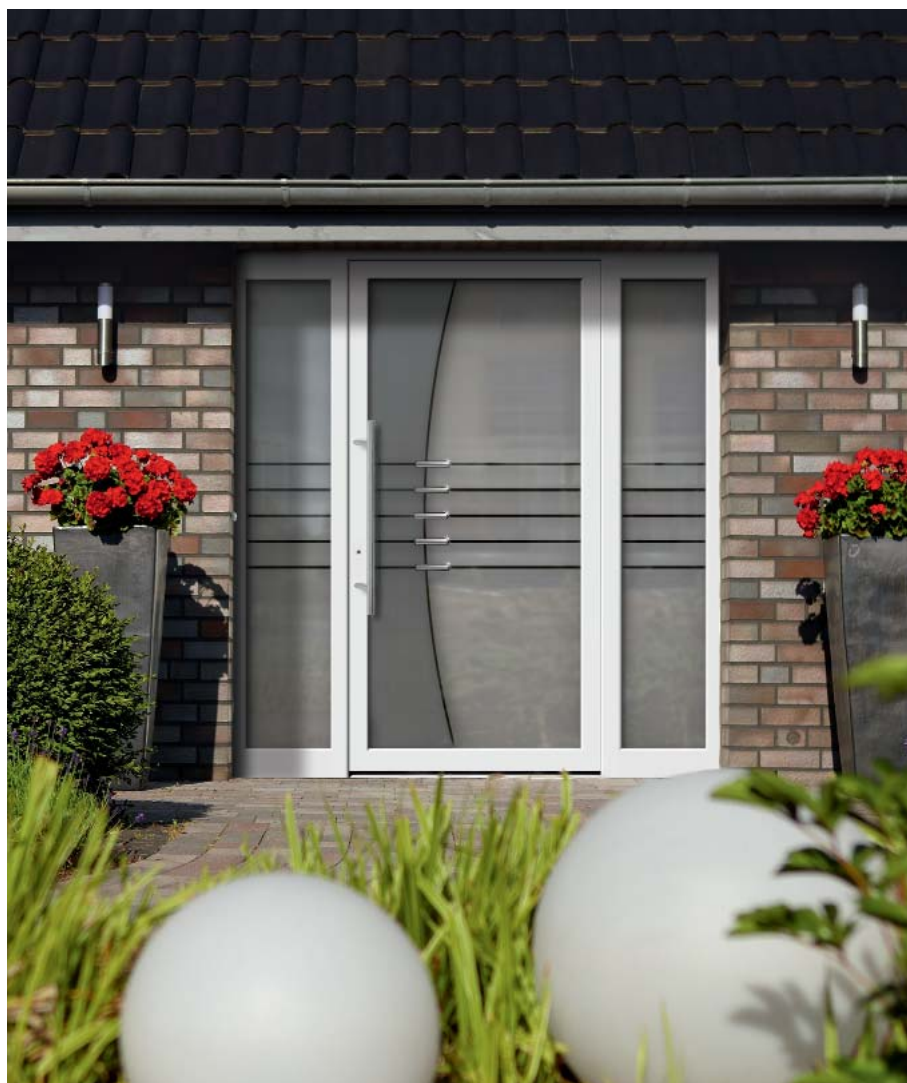

## Remarque :

Les dimensions des portes représentées ne sont pas obligatoirement à l'échelle. Pour des raisons esthétiques, les portes sont représentées avec des rosaces cylindriques intégrées. D'autres exécutions sont réalisables. Quelques portes présentent des équipements optionnels que nous pouvons fournir en plus-value. Pour les besoins d'un rendu photographique optimal, les panneaux en verre ont été photographiés avec un arrière-plan sombre. De ce fait les motifs transparents des vitrages apparaissent sombres. Nous nous réservons le droit de modifications techniques, de variations de teintes et d'erreurs typographiques. Les modèles présentés sont des modèles déposés. Toutes les photos publiées dans ce catalogue sont protégées par les lois du copyright. En conséquence, toute reproduction, même partielle, devra faire l'objet d'une autorisation écrite de Rodenberg Türsysteme AG. Dans tous les cas, Rodenberg AG devra être citée comme source.

# LE CONFIGURATEUR DE PORTES

Vous avez trouvé votre porte préférée mais vous ne savez pas encore quel vitrage sera le mieux indiqué, quelle couleur ou quelle poignée s'harmoniseront le mieux avec votre façade.

Notre configurateur de porte vous offre cette possibilité. En quelques clics de souris, votre installateur pourra configurer votre porte selon vos souhaits. Vous verrez directement à l'écran la porte s'intégrer sur les exemples de façades disponibles dans le programme, ou même sur la photo de votre propre maison. De cette façon vous vous ferez une idée précise de la porte qui s'intégrera le mieux à votre architecture.



**De gauche à droite et de haut en bas :**

1. La photo de la porte "avant"
- 2 à 6. Exemples de montages réalisés avec le configurateur de portes





Rodenberg | 65003 | Version V2/07.2015



# Délèze Fenêtres

faites maison, faites pour vous

Délèze Frères Sàrl  
Route de la Drague 23  
CH - 1950 Sion

---

027 328 15 00  
info@delezefenêtres.ch  
delezefenêtres.ch

[WWW.RODENBERG.AG](http://WWW.RODENBERG.AG)

